



NAMENA

Svetiljka Ipso je namenjena javnom osvetljenju gradskih saobraćajnica, kao i magistralnih i regionalnih puteva. Odlikuju je jednostavan dizajn i vrhunske fotometrijske performanse, ali osnovna prednost je vrlo visoki stepen zaptivenosti cele svetiljke, IP 66. Svetiljka Ipso može biti opremljena metal halogenim i natrijumovim sijalicama visokog pritiska snage do 250 W.

OPIS SVETILJKE

Svetiljka Ipso se sastoji od kućišta i poklopca od aluminijumske legure livene pod pritiskom. Optički blok čini zaptivena celina: ogledalo koje je izrađeno postupkom dubokog izvlačenja od elektropoliranog i anodno zaštićenog aluminijumskog lima visoke čistoće i protektor od termički i mehanički veoma otpornog stakla. U kućištu je smešten predspojni uređaj na jednostavno izmenjivom nosaču. Stepenn zaštite kućišta je IP 66, a optički blok je Sealsafe® sistema, što predstavlja dvostruku zaštitu. Još jedna bitna prednost svetiljke Ipso je fleksibilna montaža i usmeravanje, zahvaljujući integrisanom sistemu za horizontalnu i vertikalnu montažu.

MONTAŽA

Svetiljka Ipso se može, pomoću sistema za montažu, postaviti vertikalno na stub Ø60 mm ili horizontalno na liru Ø60 mm. Sistem za montažu je izrađen od aluminijumske legure livene pod pritiskom i snabdeven je sa dva vijka za pričvršćenje. Ovaj sistem omogućava podešavanje ugla nagiba svetiljke od 0° do +15° pri vertikalnoj i od 0° do -20° pri horizontalnoj montaži, u koracima od po 5°.

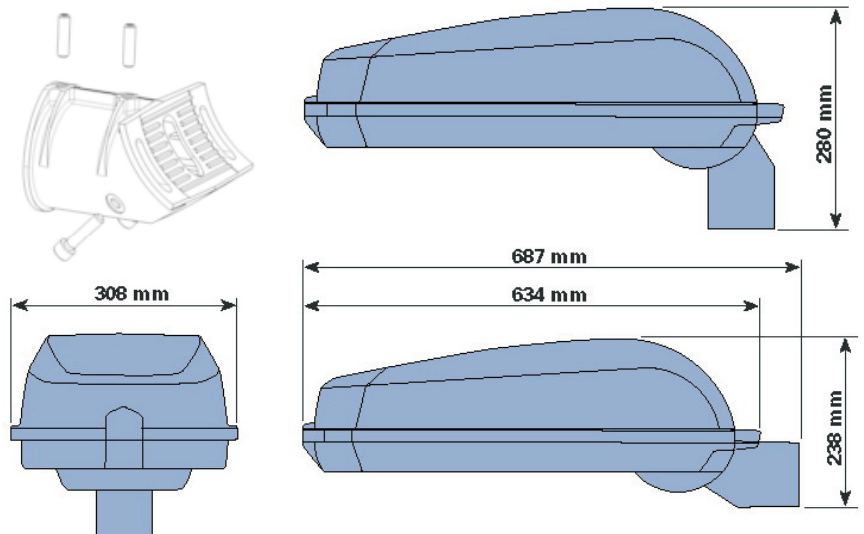

ODRŽAVANJE

Pristup predspojnom uređaju je omogućen jednostavnim otpuštanjem ručice zatvarača i podizanjem poklopca, bez upotrebe alata. Makaze od nerđajućeg čelika drže poklopac otvorenim u toku intervencije. Predspojni uređaj je montiran na lako izmenljivoj ploči. Pristup sijalici je omogućen obrtanjem podesivog nosača grla za četvrtinu kruga i njegovim izvlačenjem. Sealsafe® sistem obezbeđuje trajnu zaptivenost optičkog bloka što čini čišćenje unutrašnjosti optičkog bloka nepotrebnim.

KARAKTERISTIKE

Stepen zaštite:

- * Optički blok IP 66 Sealsafe®
- * Deo predspojnog uređaja IP 66

Masa svetiljke:

- * bez predspojnog uređaja: 7 kg

Standardna boja: Siva

SIJALICE

Natrijum visokog pritiska

70 W 100 W 150 W 250 W

Metal - halogena

70 W 100 W 150 W 250 W